

# Séparateurs hygiéniques à écrou SMS 1145 Série 1521



Flasque supérieur (lisse)

- Raccords normalisés
- SMS 1145
- Tout inox
- Partie inférieure démontable pour nettoyage

## APPLICATIONS

Les séparateurs à raccords normalisés SMS 1145 sont destinés aux industries agroalimentaires et pharmaceutiques. Ils répondent aux contraintes d'hygiène imposées dans leur process.

## DESCRIPTION

Le séparateur inox comporte principalement la membrane soudée sur le raccord SMS que nous appellerons "Flasque supérieur", ou est monté le manomètre. Il peut être fourni avec l'embout à souder sur la tuyauterie et l'écrou pour maintenir l'ensemble. L'accouplement rapide avec la membrane affleurante soudée, permet un nettoyage aisé.



Manomètre sur séparateur

## CARACTÉRISTIQUES TECHNIQUES

|                               |   |
|-------------------------------|---|
| <b>Construction</b>           | Flasque, embout : Acier inox AISI 316 L<br>Membrane soudée : Acier inox AISI 316 L<br>Collier, écrou : Acier inox AISI 304 L<br>Joint : EPDM - Option FPM ou Téflon |
| <b>Rugosité membrane</b>      | Ra < 0,8 µm   |
| <b>Liquide de remplissage</b> | Huile agréée FDA  |
| <b>Température fluide</b>     | -15...+150 °C   |

## GAMME DE PRESSION AUTORISÉE

| Modèle | Pression           | Vide -Pression         |
|--------|--------------------|------------------------|
| DN 25  | 0...4 à 0...40 bar | -1...+3 à -1...+24 bar |
| DN 38  | 0...1 à 0...40 bar | -1...+3 à -1...+24 bar |
| DN 51  | 0...1 à 0...25 bar | -1...0 à -1...+24 bar  |

## MONTAGE INSTRUMENT / SÉPARATEUR

L'ensemble instrument-séparateur ne peut être monté par l'utilisateur, car un montage spécial nécessitant la mise au vide et le remplissage avec de l'huile doit être effectué. Pour passer commande, il convient d'indiquer les références de l'instrument et du séparateur à monter.

CITEC réalise le montage de tous les types de séparateurs sur manomètres, pressostats et transmetteurs de pression.



Ensemble SMS 1145



8 Av. du Gué Langlois · 77600 Bussy-Saint-Martin  
Tél. +33 (0)1 60 37 45 00 Site [www.citec.fr](http://www.citec.fr)  
Mél. [citec@citec.fr](mailto:citec@citec.fr)

Séparateurs hygiéniques à  
écrou SMS 1145  
Série 1521

30-03-2021

D-813.12-FR-AC

PR

813-12/1

## RÉFÉRENCES – DIMENSIONS

### Séparateurs à écrou SMS 1145, série 1521

| Modèle   | Flasque supérieur G 1/2" | Écrou   | Joint   | Embout à souder | Ensemble complet | A      | Ø B     | Ø E |
|--|--------------------------|---------|---------|-----------------|------------------|--------|---------|-----|
| <b>Avec flasque lisse</b> ( <i>écrou prisonnier entre le manomètre et la flasque</i> ) |                          |         |         |                 |                  |        |         |     |
| DN 25 – 1"   | 410 921 + écrou 410 922* | 410 922 | 410 923 | 410 924         | 410 925          | G 1/2" | 40x1/6" | 51  |
| DN 38 – 1 1/2"   | 410 907 + écrou 410 915* | 410 915 | 410 913 | 410 911         | 410 906          | G 1/2" | 60x1/6" | 74  |
| DN 51 – 2"   | 410 903 + écrou 410 914* | 410 914 | 410 912 | 410 910         | 410 902          | G 1/2" | 70x1/6" | 84  |
| <b>Avec flasque fileté</b>   |                          |         |         |                 |                  |        |         |     |
| DN 38 – 1 1/2"   | 410 908                  | 410 915 | 410 913 | 410 918         | 410 916          | G 1/2" | 60x1/6" | 74  |
| DN 51 – 2"   | 410 904                  | 410 914 | 410 912 | 410 917         | 410 909          | G 1/2" | 70x1/6" | 84  |

\* Écrou à commander impérativement avec le flasque pour réaliser le montage

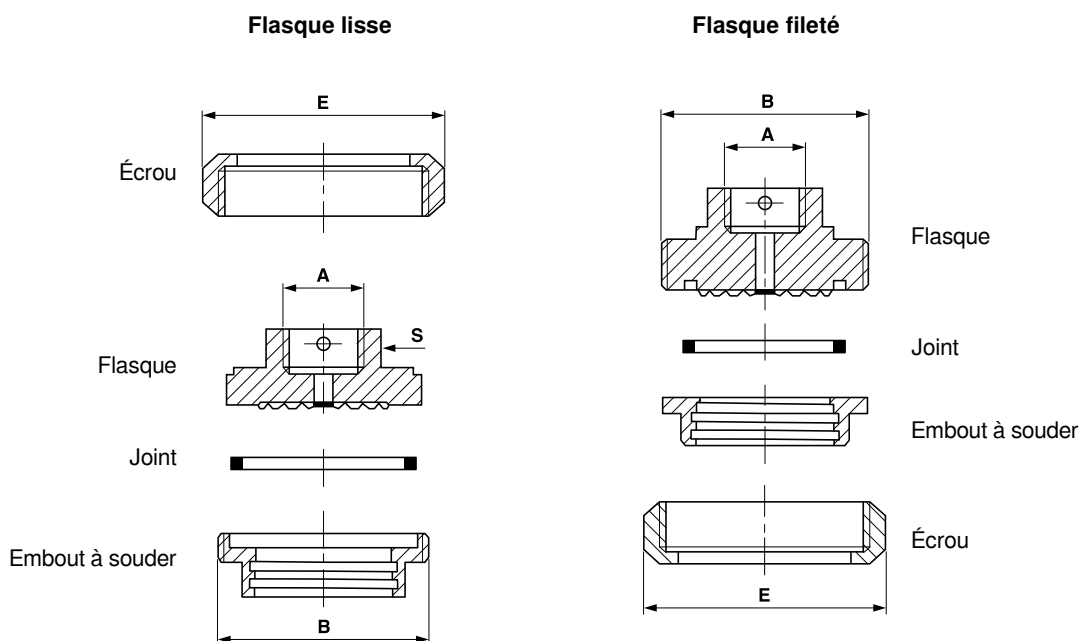

### Certificats

|   |         |
|---|---------|
| Certificat de conformité matière 3.1                          | 449 050 |
| Certificat de rugosité  | 449 052 |
| Certificat alimentarité glycérine                             | 449 053 |
| Certificat FDA alimentarité liquide de remplissage séparateur | 449 054 |

### Options

- Rugosité membrane Ra<0,4µm : ajouter R4 en fin de référence, pour Ra<0,6µm : ajouter R6
- Membrane électro-polie : ajouter P en fin de référence
- Autres standard alimentaires : APV-RJT, IDF 2853, VARIVENT
- Version homogénéisateur pour hautes pressions
- Version selon norme 3A (voir fiche 806-44, série 1120)

**Manomètre monté sur séparateur :**  
Référence du manomètre + référence du séparateur



Montage manomètre



8 Av. du Gué Langlois · 77600 Bussy-Saint-Martin  
Tél. +33 (0)1 60 37 45 00 Site [www.citec.fr](http://www.citec.fr)  
Mél. [citec@citec.fr](mailto:citec@citec.fr)

Séparateurs hygiéniques à  
écrou SMS 1145  
**Série 1521**

30-03-2021

D-813.12-FR-AC

PR

813-12/2