

# MP

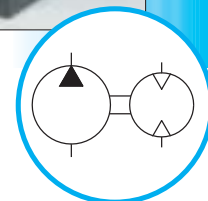

## Centrales Modulaires avec moteur pneumatique - 700 bar

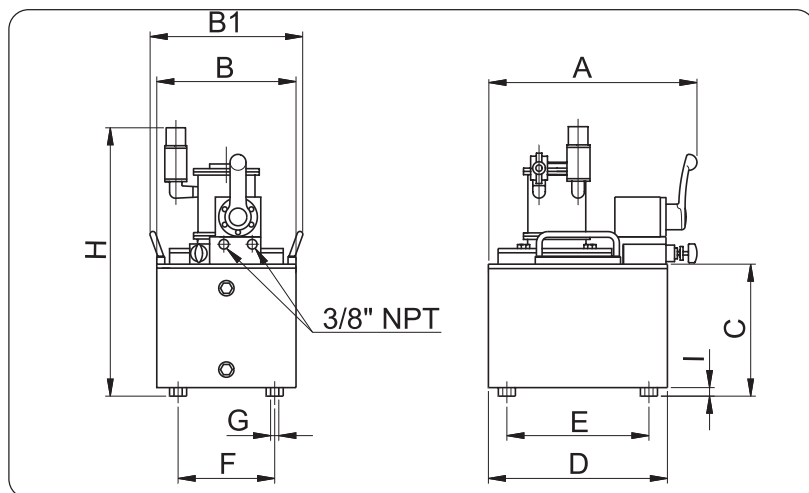

Capacité du réservoir: **5-40 l**

Débit à 700 bar: **0,9 l/min**

Puissance du moteur: **2,6 kW**

Pression maxi: **700 bar**

Consommé: **3400 l/min**

### Dimensions

Réservoir d'huile litres	Volume utile litres	dimensions mm									
		A	B	B1	C	D	E	F	G	H	I
5	3,8	370	245	270	129	315	250	170	M8	390	10
10 haut	8,8				227					488	
10 bas	7,7	447	360	378	129	410	320	270		390	
20	17,7				-				257	518	40
40	35,8	462	600	-	257	440	350	510	Ø 9	518	40

### Tableau de sélection

Modèle	Débit		Pression		Puissance du moteur	
	1° étage	2° étage	1° étage	2° étage	Puissance	Vitesse
	l/min	l/min	bar	bar	kW	t/ min.
MPD	1,8	0,9	100	700	2,6	3000
MPE	9,4		85			

Courbe de débit

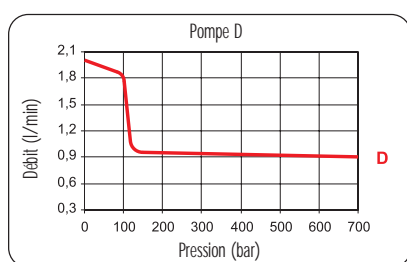

Courbe de débit

