

# MS

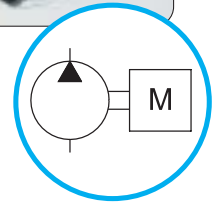

## Centrales Modulaires avec moteur à explosion - 700 bar

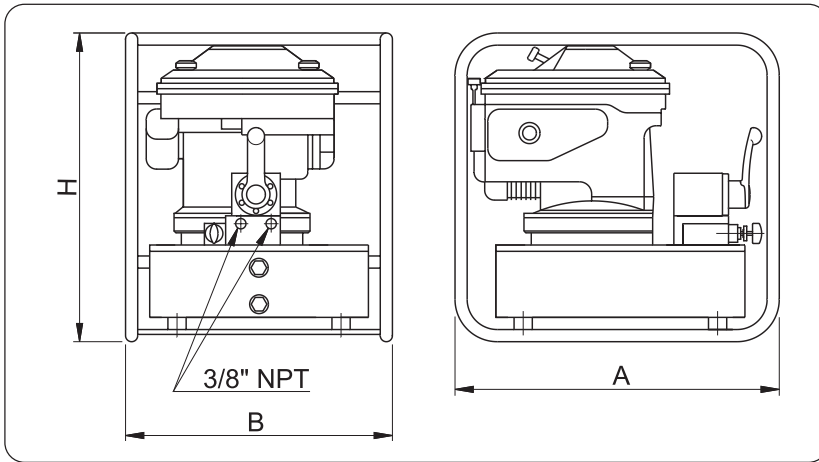

Capacité du réservoir: **10-40 l**

Débit à 700 bar: **0,9-1,8 l/min**

Puissance du moteur: **4,4 kW**

Pression maxi: **700 bar**

Consommé: **0,95 l/h**

### Dimensions:

Réservoir d'huile	Volume utile	dimensions mm		
		A	B	H
litres	litres			
10 bas	7,7	555	440	500
20	17,7			628
40	35,8	510	660	580

### Tableau de sélection:

Modèle	Débit		Pression		Puissance du moteur	
	1° étage	2° étage	1° étage	2° étage	Puissance	Vitesse
	l/min	l/min	bar	bar	kW	t/ min.
MSD	1,8	0,9	100	700	4,4	3000
MSE	9,4		85			
MSF	-	1,8	-			
MSG	4,7		85			

Courbe de débit

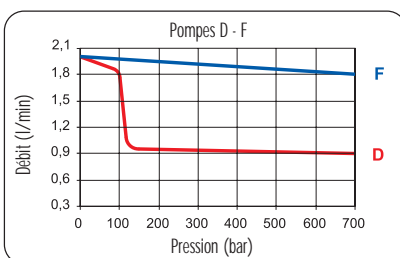

Courbe de débit

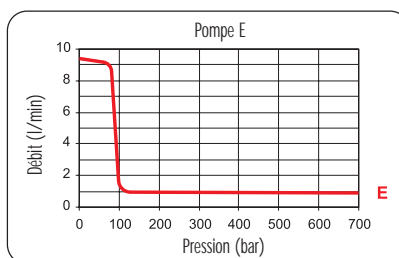

Courbe de débit

