

Vannes motorisables 3 voies, ports en T

Série s.7300



- 3 voies en T, à boisseau sphérique
- GARANTIE À VIE
- ISO 5211
- PS : 20 bar
- Laiton
- 1/2" à 2"
- 24h de test, étanchéité garantie à 100%

APPLICATIONS

- Air, eau, huiles, gaz, lubrifiants et liquides.
La bride ISO 5211 permet le montage de différents actionneurs de la gamme.
Cette vanne permet d'ajuster le flux à toutes les situations tout particulièrement en cas de mélanges.

DESCRIPTION

Vanne 3 voies perçage en T, chaque port peut être connecté sous pression ce qui permet une large variété de configuration.
Vanne à boisseau sphérique en laiton nickelé à passage intégral, équipée de joints de siège en PTFE.
Sa platine ISO 5211 permet le montage d'actionneurs électriques ou pneumatiques (voir notre gamme).
On peut également l'équiper d'une poignée manuelle (voir fiche 1020-40, série s.7300L).
La vanne est soumise à 24h de test d'étanchéité lui offrant une performance totale.
Aucun entretien n'est requis, elle est garantie à vie.



CARACTÉRISTIQUES TECHNIQUES

Corps	Laiton nickelé, traitement externe
Axe de commande	Double étanchéité, joint FKM
Siège	PTFE renforcé
Raccordement	Femelle BSPP
Bride actionneur	ISO 5211
Sphère	Laiton chromé
Actionneurs	Voir fiche 925-25, série CP
Pression de service	20 bar
Température	-20...+150°C

BONOMI[®]
INDUSTRIES

RÉFÉRENCES

DN	Référence
1/2"	BO S73 D00
3/4"	BO S73 E00
1"	BO S73 F00
1"1/4	BO S73 G00
1"1/2	BO S73 H00
2"	BO S73 I00

Pour les références de l'actionneur, merci de se référer à la fiche technique 925-25 et 925-26.

Conformité CE : Les appareils satisfont aux exigences légales des Directives Européennes en vigueur.

Vannes motorisables 3 voies,
ports en T
Série s.7300

15-01-2024

D-1021.40-FR-AA

ROB

1021-40 /1



Pression - Température

8 Av. du Gué Langlois · 77600 Bussy-Saint-Martin
Tél. +33 (0)1 60 37 45 00 Site www.citec.fr
Mél. citec@citec.fr



Vannes motorisables 3 voies, ports en T Série s.7300

s.7300

3 voies, 4 sièges, ports en T

1/2" - 2"

EN 10226-1

ISO 5211

Les vannes de la série s.7300 disposent d'une étanchéité du boisseau sphérique sur chaque port de raccordement, ce qui leur offre une large variété de configurations. L'arrêt commandé peut être effectué sur n'importe quel port de sortie.

En spécifiant la configuration des ports souhaitée, le design T-port permet d'ajuster la direction du flux à toutes les situations et se révèle idéal en cas de mélanges.

Nos vannes multiports s.73 peuvent réduire le nombre de vannes nécessaires sur les systèmes de tuyauterie et elles peuvent baisser considérablement les coûts généraux en remplaçant deux ou trois vannes à 2 voies conventionnelles. Cela permet d'éliminer les raccords en excès, optimiser l'espace et simplifier l'automatisation.

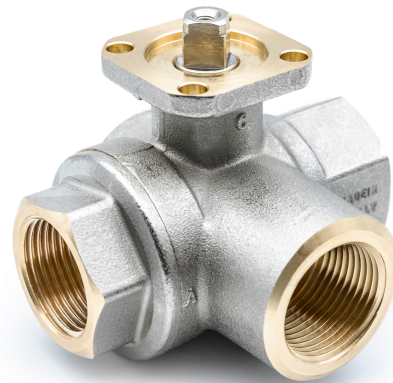

Qualité

- 100% test d'étanchéité garanti
- Pas de pièces mobiles métal sur métal
- Aucun entretien jamais requis
- Lubrifiant sans silicone sur tous les joints
- Bille en laiton chromé pour une durée de vie plus longue
- L'étanchéité est testée sur chaque vanne pour une sécurité maximale
- Bonne performance dans toute orientation
- Structure résistante

Corps

- Corps et capuchon en laiton, extérieur nickelé et sablé à chaud, scellé avec Loctite® ou un produit d'étanchéité pour filetage équivalent
- Bride de montage ISO 5211 et DIN 3337 intégrée pour une connexion universelle à l'actionneur
- Laiton le plus fin selon les spécifications EN 12165 et EN 12164
- Design T-port à trois voies pour le mélange des fluides

Axe de commande

- Tige en laiton nickelé anti-éruption
- Joints toriques doubles FPM sans entretien au niveau de la tige pour une sécurité maximale
- La fente de la tige montre la position de la bille

Scellage

- Sièges autolubrifiants en PTFE renforcé avec conception à lèvres flexibles
- Design à 4 sièges pour le mélange de fluides différents dans le système

Filetage

- EN 10226-1, ISO 228 filetage parallèle femelle - femelle

Passage

- Passage intégral à 100 % pour un débit maximal

Mécanisme de fonctionnement

- La bride ISO 5211 robuste intégrée permet le montage direct. Voir la gamme RuB d'actionneurs électriques et pneumatiques.



Pression et température de travail

- 20 bar (300 PSI) pression de service à froid sans choc
- -20°C à 150°C (-4°F à +302°F)
- **ATTENTION** : le gel du fluide dans l'installation peut gravement endommager la vanne

Options

- Actionneur pneumatique à pignon et crémaillère (rappel par ressort ou double effet)
- Cône NPT ANSI B.1.20.1 femelle par filetage femelle
- Poignée verrouillable en accessoire ou déjà montée (s.7300L)
- Plusieurs kits d'attache actionneurs

À la demande

- Design personnalisé
- Tige en acier inox
- Configurations avec 2 sièges et L-port (s.7600)

Directive PED

- Ce produit respecte les critères de la Directive PED 2014/68/UE et conformément à l'art.4 par.3 ne nécessite pas du marquage CE.

Approuvé par ou en conformité avec

- Conforme RoHS (UE)
- EAC – Déclaration de conformité (Russie, Kazakhstan, Biélorussie)

REMARQUES : les approbations s'appliquent uniquement à des configurations/tailles spécifiques.

Positions de travail S73 3 voies T-port

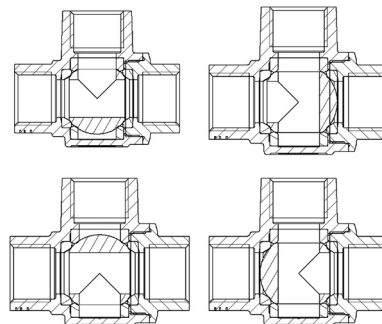

Vannes motorisables 3 voies,
ports en T
Série s.7300

15-01-2024

D-1021.40-FR-AA

ROB

1021-40 /2



Pression - Température

8 Av. du Gué Langlois · 77600 Bussy-Saint-Martin
Tél. +33 (0)1 60 37 45 00 Site www.citec.fr
Mél. citec@citec.fr



Vannes motorisables 3 voies, ports en T

Série s.7300

Description composant	Qté	Matériel
1 Corps nickelé à l'extérieur (intérieur non nickelé)	1	CW617N
2 Siège	2	PTFE
3 Siège	2	PTFE
4 Bille chromée	1	CW617N
5 Capuchon d'extrémité nickelé à l'extérieur, (intérieur non nickelé)	1	CW617N
6 Rondelle	1	PTFE rempli en carbon 25%
7 Axe de commande	1	CW617N
8 Joint torique	2	FPM

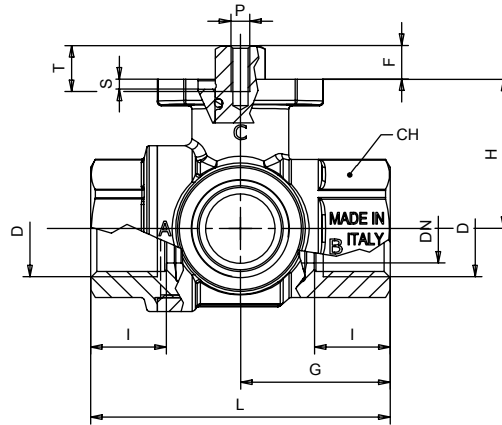
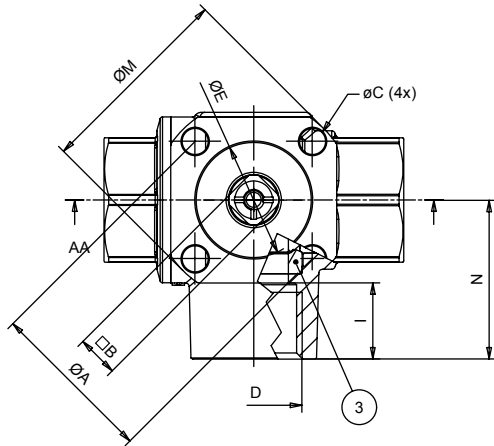
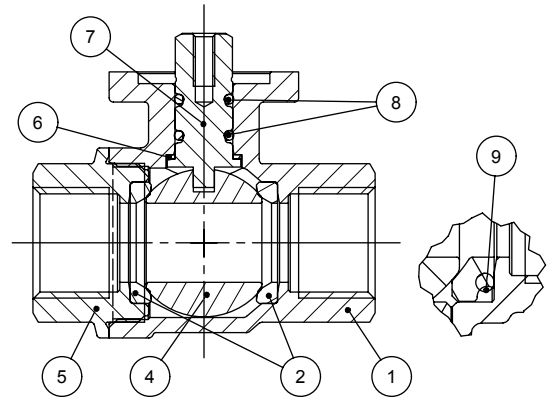

Code	S73D00	S73E00	S73F00	S73G00	S73H00	S73I00
Size (inch)	1/2"	3/4"	1"	1 1/4"	1 1/2"	2
DN (mm)	15	20	25	30.4	38	48
I (mm)	16.5	19	22.5	25	26	29
L (mm)	65	79	92.5	109.5	126	150
G (mm)	32.5	39.5	46.5	55	63	75
H (mm)	32.5	39.5	42.5	56	63.2	72
N (mm)	34.5	42	49.5	60	69	82
ØA (mm)	36	36	36	50	50	50
ØC (mm)	Ø5.6	Ø5.6	Ø5.6	Ø6.6	Ø6.6	Ø6.6
ØE (mm)	25	25	25	35	35	35
Square B (mm)	9	9	9	14	14	14
ØM (mm)	43.4	43.4	43.4	60.8	60.8	60.8
S (mm)	2.2	2.2	2.2	3.2	3.2	3.2
T (mm)	10	10	10	14	14	14
F (mm)	7.3	8.3	8.3	14.5	14.5	14.5
CH (mm)	27	32	41	50	55	70
Flange connection DIN ISO 5211-DIN 3337	F03	F03	F03	F05	F05	F05
P (ISO 262 Thread)	M4	M4	M4	M5	M5	M5

Vannes motorisables 3 voies,
ports en T
Série s.7300

15-01-2024

D-1021.40-FR-AA

ROB

1021-40 /3



Pression - Température

8 Av. du Gué Langlois · 77600 Bussy-Saint-Martin
Tél. +33 (0)1 60 37 45 00 Site www.citec.fr
Mél. citec@citec.fr

1021

1021



Vannes motorisables 3 voies, ports en T Série s.7300

Couple (N.m) suivant taille de la vanne

Delta P -->	0÷16 bar	
	pour ouvrir	pour fermer
Taille de la vanne		
1/2"	10,5	10,5
3/4"	13	13
1"	22,0	22,0
1 1/4"	14,0	14,0
1 1/2"	23,0	23,0
2"	38,0	38,0

Facteurs de correction de couple

Le couple de la vanne peut varier en fonction de la fréquence de fonctionnement, de la température et des caractéristiques de frottement du fluide. Si le fluide a plus ou moins de frottement que l'eau, multipliez le couple par les facteurs suivants :

Huiles lubrifiants ou liquides	0.8
Gaz secs, gaz naturel	1.5
Boues ou liquides contenant des particules abrasives	1.5÷2.5

Avec la configuration ports en T, un axe d'arrêt peut être fixé dans une des 4 positions disponibles dans la bride (1,2,3 ou 4) et la poignée peut être tournée librement de 90°, les directions du débit sont indiquées dans les dessins ci-contre; en cas de besoin, la poignée peut être tirée vers le haut pour atteindre une des 4 positions possibles. Une alternative est de monter deux axes sur 2 trous adjacents (ex. 1 et 2). Dans ce cas, la vanne n'assume aucune position prédéfinie, mais elle peut être actionnée simplement en tirant la poignée vers le haut. La vanne permet aussi de bloquer la poignée grâce à l'ajout d'un bloqueur sur la poignée (position 2 dans le dessin). La configuration de mélange est atteinte en positionnant l'axe en position 2. Les flux à mélanger rentrent par A et C et sortent par A+C.



Tableau des pertes de charge (flux droit)



Tableau des pertes de charge (flux à 90°)

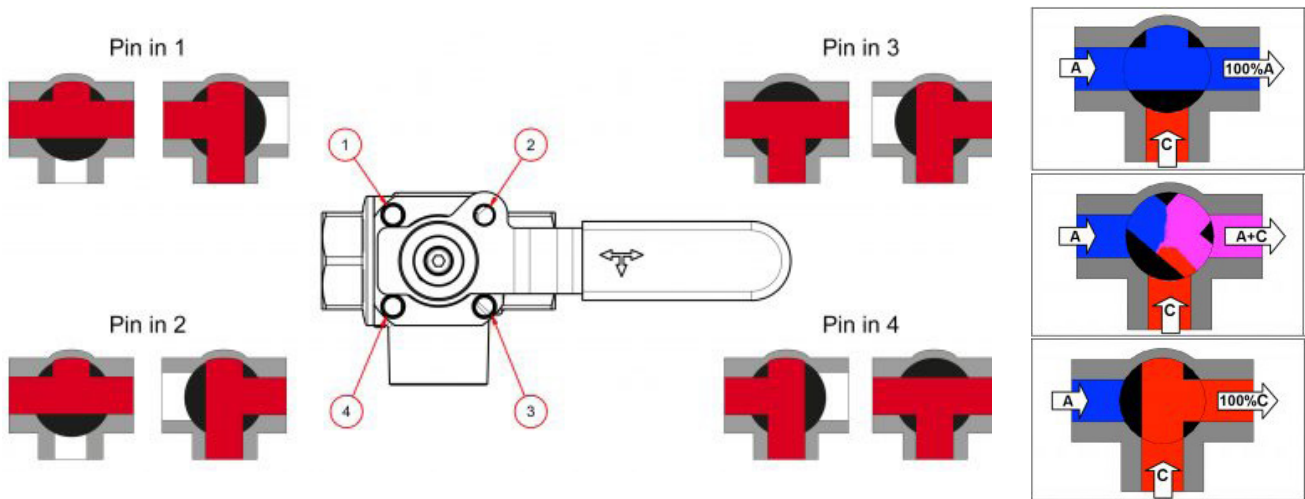

8 Av. du Gué Langlois · 77600 Bussy-Saint-Martin
Tél. +33 (0)1 60 37 45 00 Site www.citec.fr
Mél. citec@citec.fr

Vannes motorisables 3 voies,
ports en T
Série s.7300

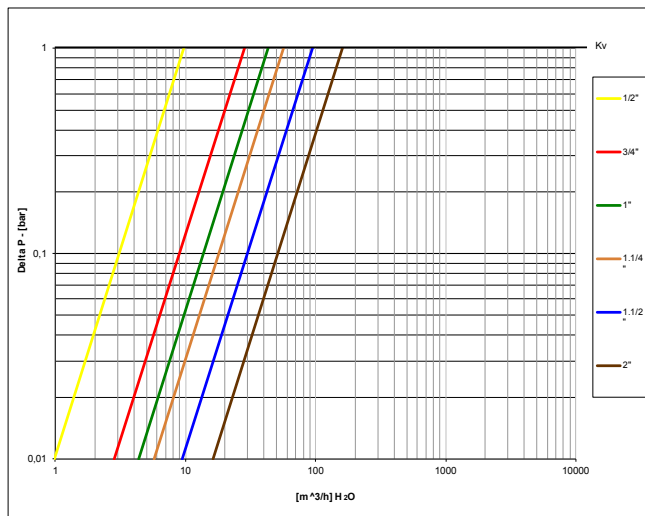
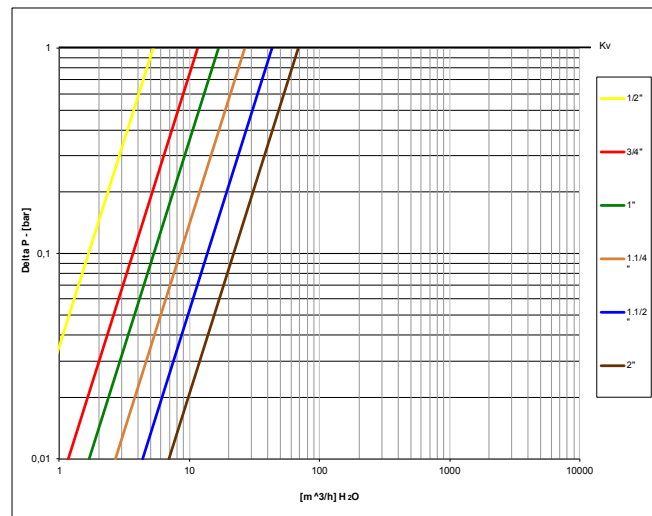
15-01-2024

D-1021.40-FR-AA

ROB

1021-40 /4

1021

1021